



# INTERVIS<sup>®</sup> MATERIAUX TENDRES

INTERVIS<sup>®</sup> SOFT MATERIALS

INTERVIS<sup>®</sup> DOUILLES AUTOTARAUDEUSES POUR MATERIAUX TENDRES : plastique, bois, aggloméré, laiton...

INTERVIS<sup>®</sup> SCREW -SERT TECHNICAL FOR SOFT MATERIALS : plactis, wood, chipboard, brass...

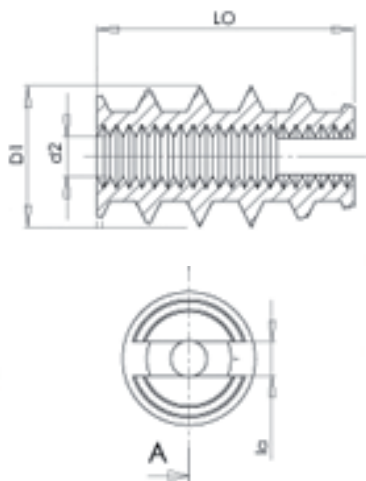

INTERVIS<sup>®</sup> MATERIAUX TENDRES est une douille laiton comportant un taraudage normalisé et un filetage extérieur approprié.

INTERVIS<sup>®</sup> FOR SOFT MATERIALS is a brass bushing with a standard thread and a thread appropriate external.

Deux fentes aux arêtes coupantes.  
Two slots for sharp edges.

Une troncature de filetage extérieur.  
Truncation of external thread.

## AVANTAGES BENEFITS

- Sans pré-taraudage  
Without pre-tapping
- Parfait ancrage de l'INTERVIS<sup>®</sup>,  
absence de jeu entre lui et la pièce réceptrice  
Perfect anchoring of the INTERVIS<sup>®</sup>,  
no play between him and the receiving room
- Sécurité accrue en utilisation :  
très grande résistance à l'arrachement  
Increased safety in use : high tear strength
- Avec 30 % à 40 % de recouvrement, l'INTERVIS<sup>®</sup>  
atteint sa résistance maximale à l'arrachement.  
With 30% to 40% recovery, the INTERVIS<sup>®</sup> reaches its  
maximum resistance to tearing.
- Suppression de l'usure  
Remove wear

Matière = laiton Material : brass			
M	Filetage ISO		Longueur Length
	Intérieur d2	Extérieur d1	C
M 3	3 X 0.50	5.5 X 1.6	6
M 4	4 X 0.70	7 X 2.5	10
M 5	5 X 0.80	9 X 3	12
M 6	6 X 1.00	10 X 4	14
M 8	8 X 1.25	13 X 4	20
M 10	10 X 1.50	16 X 5	23
M 12	12 X 1.75	19 X 5	26